



## **Manual de Instruções para Filtro de Água FTR330 Vetus**

Em caso dúvidas na instalação após a leitura do manual, favor entrar em contato com nosso departamento técnico através do telefone ou email:

• **(11) 3477-5655**

• **email: atendimento@marineoffice.com.br**

### **Horários de atendimento:**

Segunda-feira à quinta-feira: 8h – 18h

Sexta-feira: 8h – 17h

Rua Anhaia 982, Bom Retiro – SP

[www.marineoffice.com.br](http://www.marineoffice.com.br)



## **Termo de Garantia**

### **Acessórios Náuticos e Peças de Reposição**

A Marine Office tem como compromisso oferecer produtos de qualidade e durabilidade que correspondam com as expectativas de seus clientes. Comprometemo-nos a reparar ou substituir, gratuitamente mediante a aprovação da solicitação de garantia, os produtos que sejam reconhecidos pelo nosso Departamento Técnico como defeituosos. Os produtos serão reconhecidos como defeituosos quando apresentarem qualquer defeito relacionado a material ou processo de fabricação.

A garantia só é permitida para produtos, que mesmo seguindo as instruções de instalação e uso, apresentarem não conformidade com as especificações técnicas do respectivo fabricante. Neste sentido, concede a presente garantia contratual aos produtos adquiridos, cujos termos estão baseados no Código de Defesa do Consumidor. Lei nr. 8.078 de 11 de Setembro de 1990.

#### **Termos de Garantia e Prazos**

- Os produtos distribuídos e comercializados pelas Marine Office, possuem garantia legal de 90 (noventa) dias, a contar da data de emissão da Nota Fiscal de Compra.
- Para abertura do processo de Solicitação de Garantia, o cliente deverá comunicar a Marine Office, o respectivo produto e defeito apresentado.
- Os custos relacionados ao transporte/envio do produto são de responsabilidade do cliente;
- O produto deverá ser entregue em sua embalagem original, acompanhado da Nota fiscal de Compra, indicando o respectivo produto e a data de compra.
- Após recebimento do produto, a Marine Office terá um prazo de 30 (trinta) dias para reparar ou substituir o produto defeituoso. Este prazo está amparado pela Lei nr. 8078; parágrafos 1 e 2 - artigo 18. Será considerado produto dentro do prazo de garantia todos aqueles que chegarem ao nosso departamento dentro da data estipulada deste Termo de Garantia e em conformidade com a Nota Fiscal de Compra.
- Caso seja constatado que o produto apresenta defeito material ou de fabricação, caberá a Marine Office, através de seu Corpo Técnico definir se irá reparar ou substituir o produto.
- Os produtos retornarão aos clientes sempre que não forem constatados os defeitos alegados, ou mesmo em casos de descumprimento de qualquer das condições de exclusão de garantia que serão apresentadas a seguir.

#### **Condições de Exclusão de Garantia**

- Desgaste ocorrido por uso intenso ou exposição à condições adversas e não previstas para o uso do produto específico.
- Danos causados durante o transporte ou montagem e desmontagem do produto.
- Mau uso, esforços indevidos, ou uso diferente daquele proposto pelo fabricante para cada produto. Defeitos ou desgastes causados por uso que não forem explicitamente indicados para esse fim.

- Problemas causados por montagem em desacordo com o manual de instruções, ou relacionados a adaptações ou alterações realizadas no produto.
- Problemas relacionados a condições inadequadas do local onde o produto foi instalado.
- Maus tratos, descuido, danos causados por acidentes, quedas e etc; limpeza ou manutenção em desacordo com as instruções do fabricante.
- Danos causados por serviços de limpeza e/ou conserto contratados pelo cliente.

### **Observações Importantes**

Após observar ou relatar um problema no produto, entre em contato com a Marine Office para informar o ocorrido. Não mexa ou inspecione o produto para solução do problema, isso invalidará a garantia. A Marine Office é única e exclusivamente responsável por inspecionar, laudar e solucionar o problema existente. Para sua tranquilidade, preserve-o junto ao Documento Fiscal e/ou manual de instruções de seu produto em local de fácil acesso.

### **Assistência Técnica Autorizada**

#### **Marine Office C.I.E.R.C. LTDA**

Rua Anhaia, 982 - Bom Retiro - SP - CEP 01130-000

Telefone: (11) 3477-5655

Email: [atendimento@marineoffice.com.br](mailto:atendimento@marineoffice.com.br)

Site: [www.marineoffice.com.br](http://www.marineoffice.com.br)

## Filtro de Água FTR330

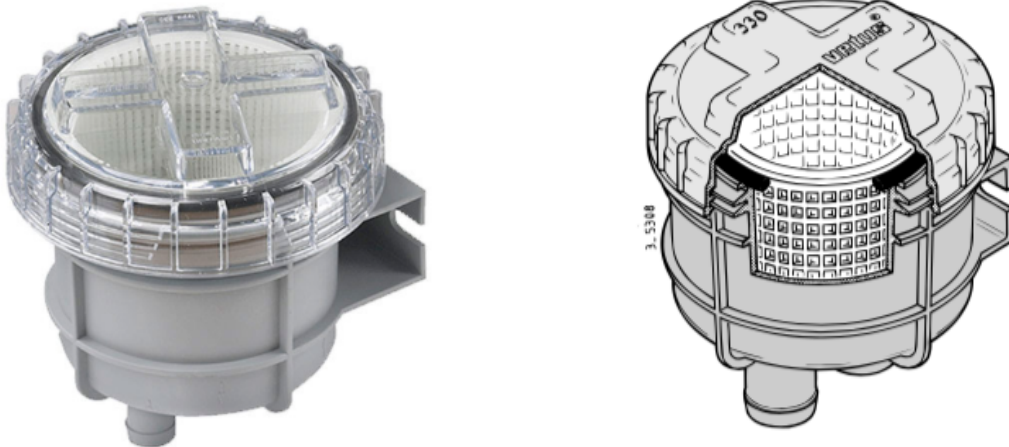

### Introdução

O modelo de filtro de água de resfriamento Vetus 330 está equipado com uma tampa transparente, de modo que a inspeção pode ser realizada sem abrir o filtro.

Por causa da grande superfície ativa, o filtro raramente precisa ser limpo.

Em uma situação de instalação padrão (ver 'Exemplos de instalação', desenho 1) a capacidade é de acordo com os dados técnicos, a capacidade depende do diâmetro da conexão da mangueira.

### Ligação paralela

Com a conexão de 2 filtros de água em paralelo (ver 'Exemplos de instalação', desenho 2), é possível obter uma capacidade filtrante maior. Consulte 'Dados técnicos'.

Através da conexão de 2 filtros de água em paralelo com o uso de 2 válvulas extras (ver 'Exemplos de instalação', desenho 3) é possível enquanto o motor estiver funcionando limpar cada filtro separadamente.

### Instalação

Instale o filtro de água sempre acima da linha de água. Monte o filtro contra uma antepara vertical.

Instale sempre uma válvula na entrada de água.

Use para as conexões, do casco ao filtro e do filtro ao motor mangueiras flexíveis.

Use apenas água e / ou sabão para facilitar o encaixe das mangueiras e nunca produtos que contenham graxa ou óleo.

Monte cada conexão de mangueira com 2 braçadeiras de aço inoxidável.

## Uso e manutenção

Inspeccione o elemento filtrante regularmente para detectar contaminantes.

NOTA: A tampa não precisa ser removida para a inspeção.

Limpe o elemento do filtro se a sujeira for acumulada. Feche a válvula antes de abrir a tampa do filtro de água, veja desenho 4. Retire o elemento do filtro da caixa e lave o filtro com água limpa. Reinstale o elemento filtrante, lubrifique o O-ring com, por exemplo, Óleo de silicone ou spray à base de teflon, ver desenho 6 e reinstale a tampa.

NOTA: Prenda ou afrouxe a tampa sempre manualmente. Nunca use ferramentas para este propósito, veja desenhos 4 e 5.

Verifique a vedação entre a tampa e a carcaça depois de limpar e voltar a montar o filtro. Uma tampa vedada incorretamente resultará em ar aspirado pela bomba de água do motor, que novamente resultará em um superaquecimento do motor.

Para evitar danos no filtro de água, durante a geada no inverno, a água deve ser drenada ou a instalação deve ser preenchida com fluido anti-congelamento.

Remova as mangueiras para drenar o filtro, a carcaça não está equipada com um bujão de drenagem. Tenha cuidado para que, durante o enchimento com anticongelante, não seja derramado em nenhuma via fluvial. O anticongelante é venenoso.

## Dados técnicos

Carcaça	Polipropileno
Elemento filtrante	Polipropileno de alta densidade
Tampa	Estireno / acrílico
Peso	0,45 Kg
Temperatura ambiente máx.	75°C
Temperatura máx da água.	55°C
Pressão máx.	0,5 bar (50 KPa, 7 psi)

Modelo	Conexão	Capacidade máxima	Capacidade recomendada em uso normal
FTR330/13	13 mm (1/2")	50 L/min	23 L/min
FTR330/16	16 mm (5/8")	80 L/min	35 L/min
FTR330/19	19 mm (3/4")	120 L/min	51 L/min
FTR330/25	25 mm (1")	210 L/min	91 L/min
FTR330/32	32 mm (1 1/4")	330 L/min	143 L/min
FTR330/38	38 mm (1 1/2")	460 L/min	195 L/min

## Dimensões

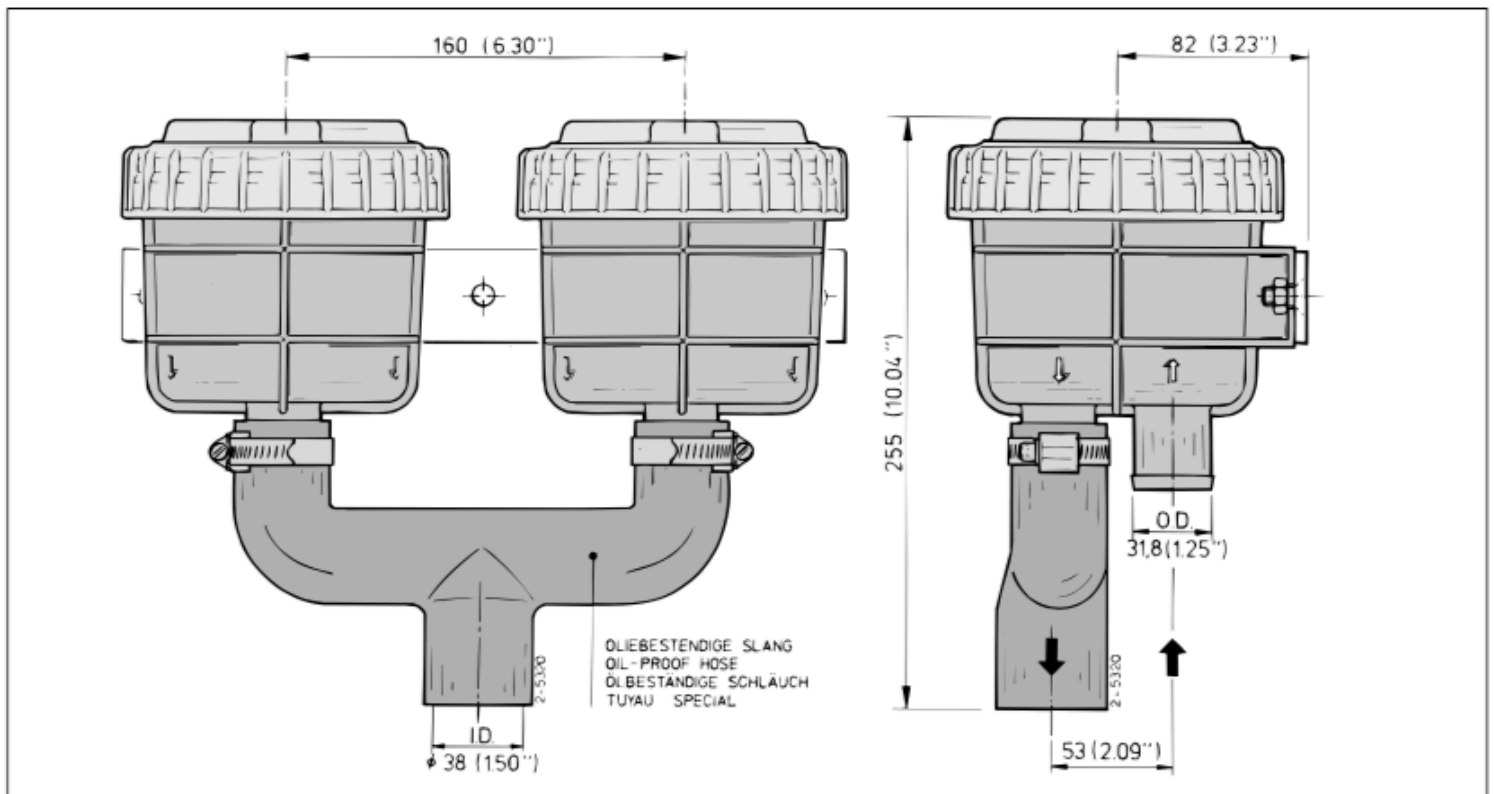
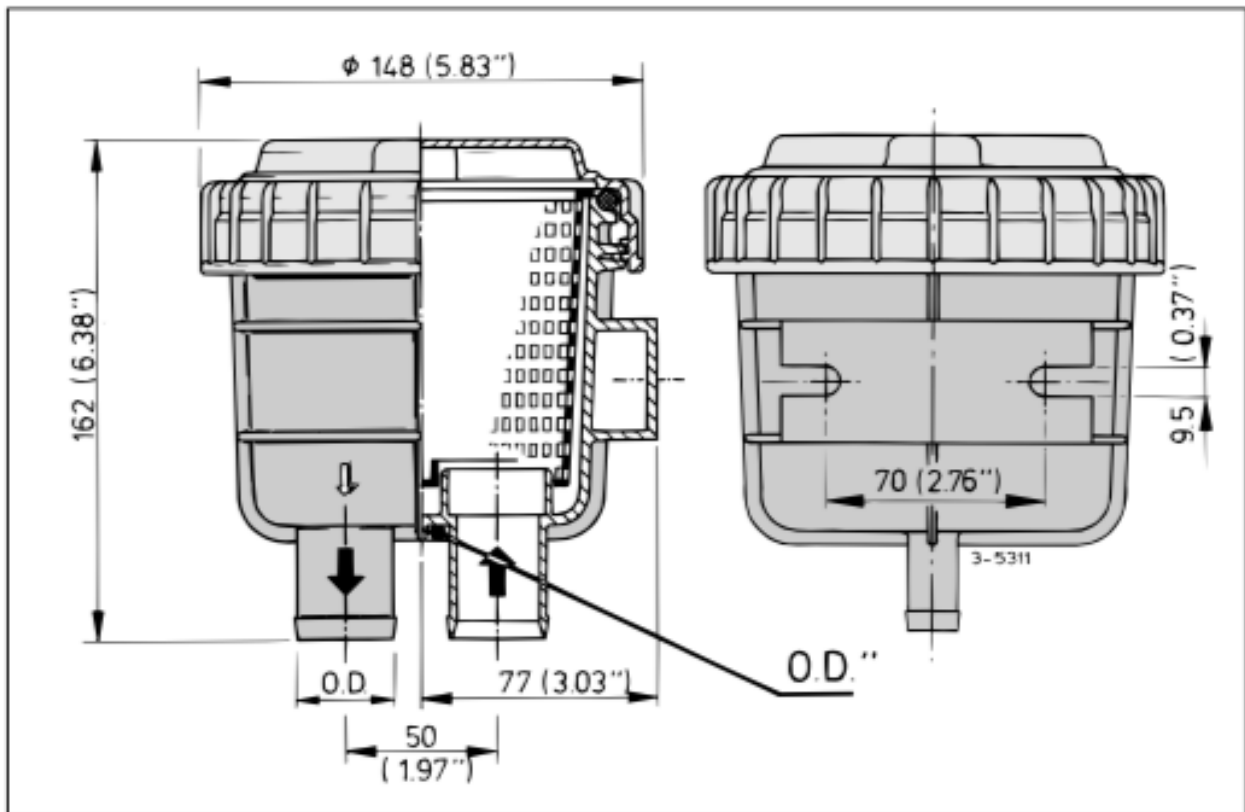

## Exemplos de instalação

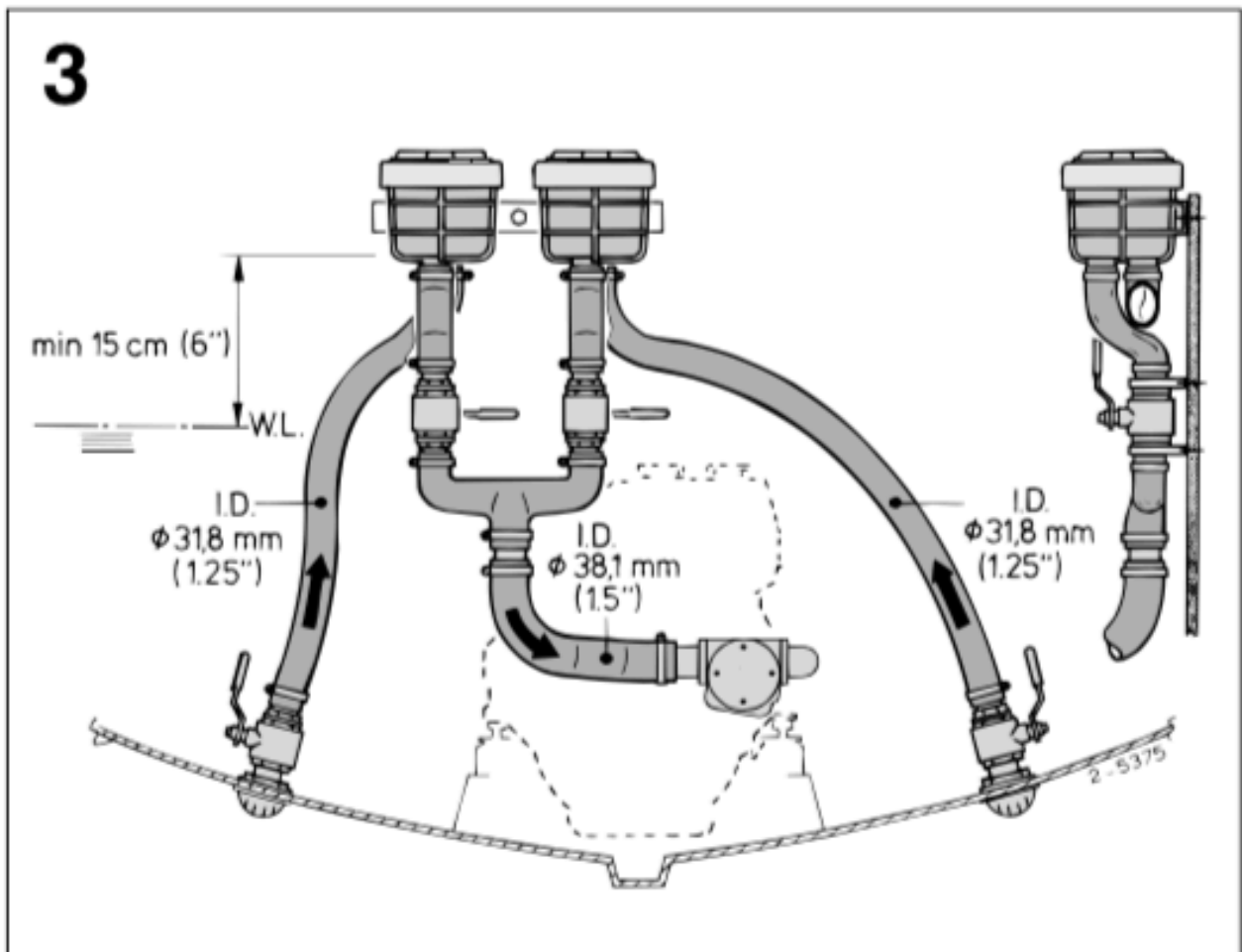
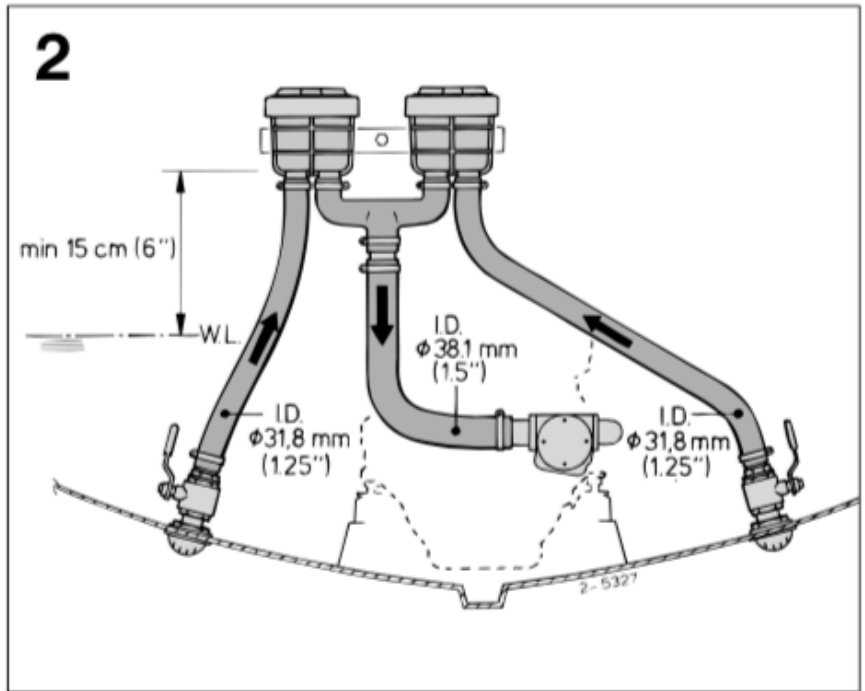
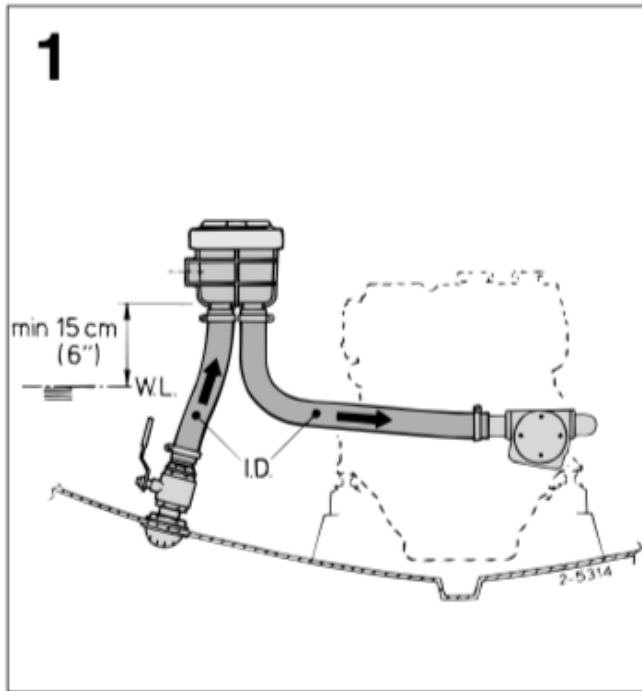

## Uso e manutenção

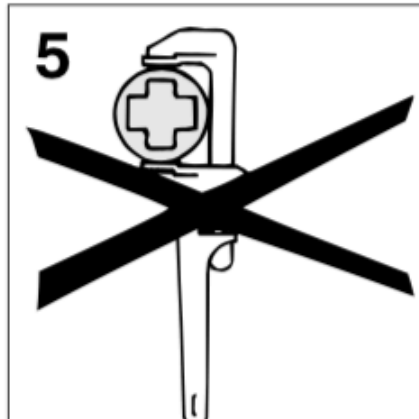
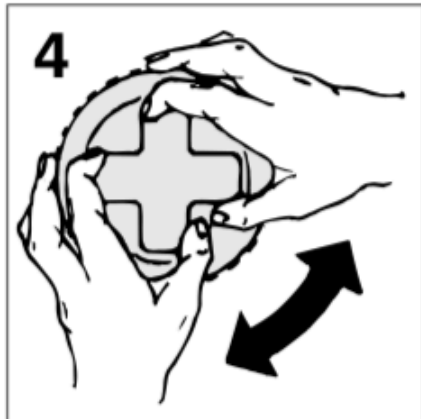

***Não aperte demais!***

